

Anzeiger DM 4

Allgemeines

Der pneumatische Anzeiger für Einheitssignale ist ein Druckmesser der Güteklasse 1 in den genormten Frontabmessungen 48 x 48 mm. Die Kappe kann zum Nachjustieren der Zeiger abgenommen werden.

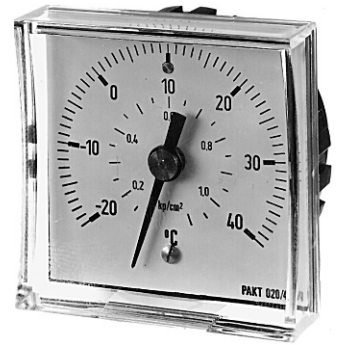

Technische Daten

Messbereiche	siehe Bestellangaben
Umgebungstemperatur	+1 bis +50 °C
Überdrucksicherheit	175 kPa
Druckluftanschluss	für Schlauch 4 x 6 mm
Gehäuse	schwarz mit abnehmbarer glasklarer Kappe
Abmessungen	48 x 48 mm
Schutzart	IP53 (DIN EN 60529)
Zeichnungsteil	ab Seite 2

Bestellangaben

unverbindliche Preisempfehlung

Bezeichnung	Bezeichnung	Bestellzeichen	€ o. MwSt.
DM 4 Q U	Universal-Stellungsanzeiger	PI-5000-3480	118,-
Weitere Anzeigen auf Anfrage.			

Anzeiger DM 4...

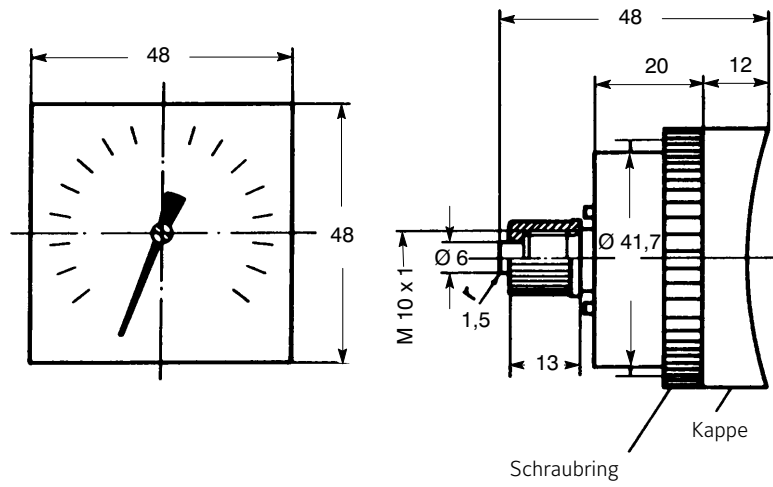

Abbildung 47:
Abmessungen (mm) DM 4

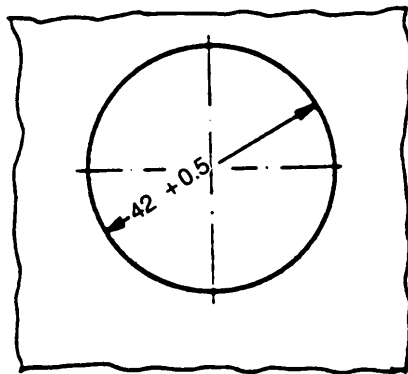

Abbildung 48:
Bohrbild